

1.11 PROFILO 11

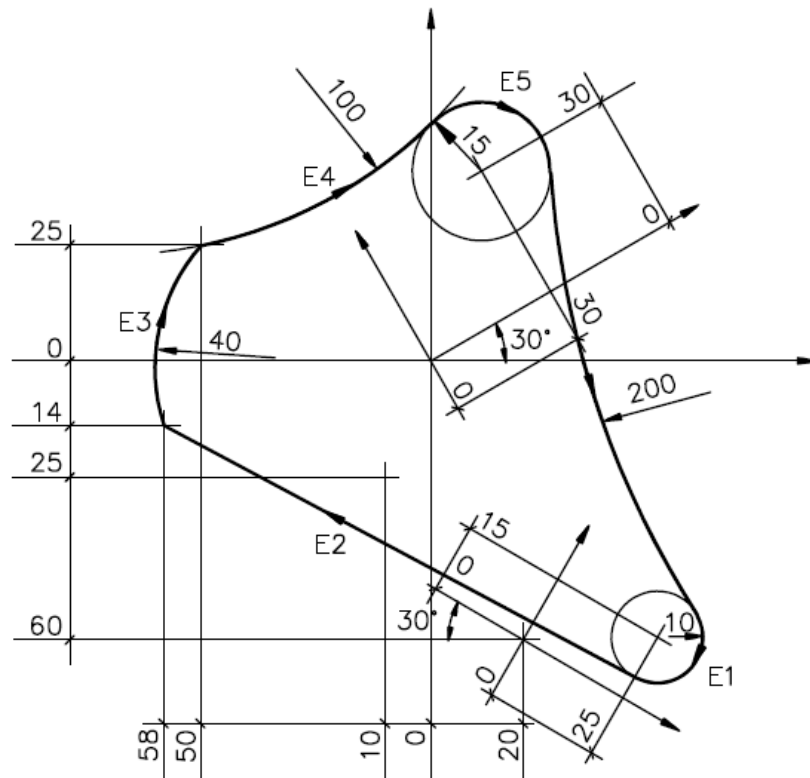

N1	[PROFILO 11	
N2	O1	[origine 1 nel piano
N3	T6 M6	[richiama utensile 6
N4	F250S1200M13	[dati tecnologici
N5	X-10Y-25R	[posizionamento rapido
N6	Z2R	[avvicinamento rapido
N7	Z-10	[discesa
N8	E1=G51X20Y-60J-30,G20X25Y15I-10	[cerchio E1
N9	E2=G10E1,G11X-58Y-14	[retta E2
N10	E3=G20X-58Y-14,G21I-40,G20X-50Y25	[cerchio E3
N11	E5=G51X0Y0J30,G20X30Y30I-15	[cerchio E5
N12	E4=G20X-50Y25,G21I100,E5	[cerchio E4
N13	G49I5	[fresa raggio 5
N14	G42K2	[attacco circolare
N15	E2	[retta E2
N16	E3K2	[cerchio E3
N17	E4	[cerchio E4
N18	E5	[cerchio E5
N19	G21I200	[raccordo
N20	E1	[cerchio E1
N21	E2	[retta E2
N22	G40K2X-10Y-25	[uscita circolare
N23	Z100R	[risalita
N24	M30	[fine programma